

**UNIVERSIDAD NACIONAL PEDRO RUIZ GALLO**

*Asociación universitaria de Gestión Emprendedora*



**EXAMEN SIMULACRO**

**16**

**NOMBRAMIENTO DOCENTE 2009**



*Centro de Investigación, Capacitación y Proyección Social*

<http://www.everyoneweb.es/auge/>

**LIDERES EN PREPARACION**

**UNIVERSIDAD NACIONAL PEDRO RUIZ GALLO**  
**ASOCIACIÓN UNIVERSITARIA DE GESTIÓN EMPRENDEDORA "AUGE"**  
Reconocida legalmente mediante resolución N°770-2007-R

---

**EVALUACIÓN: 15 DE FEBRERO 2009 - LIMA**

PRIMERA PARTE (1 al 70)

GENERAL: INICIAL - PRIMARIA -

SECUNDARIA

COMUNICACIÓN

El alacrán tiene muy mala fama y en todas partes es considerado un animal muy peligroso. Pero no todas las especies de alacranes son iguales unas son más venenosas que otras. Por ejemplo, en España, se encuentran algunas que son absolutamente inofensivas. Y en general, el alacrán europeo no es mortal ni mucho menos, aunque su picadura es muy dolorosa y va seguida de hinchazón, y a veces de fiebre. En los países tropicales viven algunas especies más peligrosas y pueden llegar a causar la muerte. En Marruecos existen alacranes cuyo veneno es tan tóxico como el de la serpiente cobra, ya que es capaz de matar a un perro en cinco o diez segundos. Pero la especie más terrible parece ser el "alacrán de las patas coloradas", que habita en el norte de México, cuyo veneno es mortal no sólo para los niños y personas débiles, sino también para los adultos.

- 1) El texto afirma que:
  - a. Todos los alacranes son muy peligrosos.
  - b. Sólo los alacranes que viven en España tienen una picadura muy dolorosa.
  - c. Los alacranes son más tóxicos que las serpientes.
  - d. Todos los alacranes son inofensivos.
  - e. Unas especies de alacranes son más peligrosas que otras.
- 2) El alacrán de las patas coloradas:
  - a. Es inofensivo.
  - b. Viven en Marruecos.
  - c. Es comparado con una serpiente cobra.
  - d. Su picadura causa fiebre y agonía prolongada.
  - e. Parece ser el más peligroso.

- 3) La mala fama de los alacranes:
  - a. Es sumamente exagerada.
  - b. Se ha generalizado y no todos los alacranes la merecen.
  - c. Al parecer es injusta.
  - d. Sólo está presente en el pueblo.
  - e. Es necesaria para que los hombres sean precavidos.

LA Balsa

Y estamos por irnos también cuando vemos que más allá del centro del río, pasa una balsa. No va al sesgo sino que avanza con las aguas hacia abajo y sobre ella no hay nadie.

Es una balsa solitaria que viene quien sabe de qué sitio y qué irá a acabar sabe Dios dónde. Acaso el agua la lleve más al costado aún la golpee muchas veces contra los pedrones que surgen en las orillas o los rocosos recodos y la desamarre y despedace. Tal vez llegue en momentos en que algunos balseros estén cruzando el río y ellos la atrapen, o puede ser también que alguien que nade en regla la vea venir en buen momento y se tire al río y la alcance. Pero ahora se encuentra ya a nuestra altura y nadar hacia ella sería tarea inútil.

Y ni un objeto sobre la armazón bomboleante. Aguzamos la mirada para distinguir bien y llegamos siempre a la misma conclusión. Ni un poncho, ni una alforja, ni un solo detalle que dé razón del hombre. Parece que viene de muy lejos porque se ha humedecido mucho y el pardo de los palos tiene un matiz obscuro.

¿Qué le paso? Acaso fue arrancada del atracadero por una súbita creciente. O cogida por una palizada y los que la tripulación tuvieron que tirarse al agua y - nadando entre la congestión de palos y chamiza - murieron salvaron según su destreza y su suerte. Acaso venían con ella río abajo y se estrelló contra un peñón o cayó en una chorrera o un remolino y por eso quedó sola.

- 4) A partir del texto señale la afirmación correcta:

---

**AUGE promoviendo cultura emprendedora**

Página Web: [www.everyoneweb.es/auge/](http://www.everyoneweb.es/auge/)

Email: [auge\\_unprg@hotmail.com](mailto:auge_unprg@hotmail.com) Cel.979620698

**UNIVERSIDAD NACIONAL PEDRO RUIZ GALLO**  
**ASOCIACIÓN UNIVERSITARIA DE GESTIÓN EMPRENDEDORA "AUGE"**  
Reconocida legalmente mediante resolución N°770-2007-R

---

- a. Ha ocurrido un naufragio debido a la crecida del río.
- b. La balsa quedará varada en algún islote.
- c. El agua llevará la balsa a su libre albedrío.
- d. Exista en la balsa naufragar la balsa.
- e. Una tormenta hizo naufragar la balsa.
- 5) ¿Por qué se podría afirmar que la balsa venía de muy lejos?
- a. Porque fue arrancada del atracadero. •■
- b. Porque los tripulantes la abandonaron.
- c. Porque estaba muy golpeada por los pedrones.
- d. Porque estaba muy humedecido y con un color obscuro.
- e. Porque llevaba ponchos y sombreros de hombres.
- 6) ¿Cuál es una de las posibles causas por el que la balsa va sola?
- a. Fue abandonada por sus tripulantes debido a que ya no servía.
- b. Chocó con una embarcación más grande.
- c. Se estrelló contra un peñón.
- d. Fue asaltada por hombres con ponchos y alforjas.
- e. Porque sin tripulantes avanzaba más rápido.

"Los niños son asiduos consumidores de la televisión. Es el medio más cercano a ellos. Mirarla es quizá una de las pocas actividades cotidianas que los mantiene concentrados... No es un acto mecánico, pues supone interacción entre la pantalla y el niño, como entre este último y su contexto socio-cultural... La fascinación acrecienta la necesidad de goce e interpretación, como también de rechazo y hasta de clasificación de la oferta. En esas continuas convergencias se van construyendo sentidos al interior de la familia como en los mundos individuales de los receptores.

Por ello podemos afirmar que cuando el niño ve televisión no sólo se divierte y goza, también aprende; es un aprendiz constante". (ALFARO, Rosa María y

MACASSI, Sandro (1995). Secudidos por la Tele p 25).

7) ¿Cuál es la alternativa que encierra mejor el mensaje del texto?

- a. Los niños no se concentran en la televisión.
- b. La televisión es el centro de la familia.
- c. La fascinación por la televisión.
- d. El niño es un aprendiz activo y constante.
- e. La televisión influye negativamente en la familia.

8) A partir de la lectura marque la respuesta correcta.

- a. Lo que más les gusta a los niños es mirar la televisión.
- b. Los niños son asiduos consumidores de la televisión y el Internet.
- c. Los niños ven la televisión mecánicamente.
- d. Los niños nos son televidentes pasivos.
- e. La televisión afecta negativamente en el comportamiento de los niños.

9) Complete la oración de acuerdo al contenido

del texto. Ver televisión no ..... un acto mecánico ..... supone interacción

.....la pantana y el niño.

- a. constituye - porque - desde
- b. es - pues - entre
- c. comprende - para - desde
- d. es-lo que-en
- e. consiste - pues - con

Lee el siguiente texto discontinuo y de respuesta a la pregunta que se formula:

**UNIVERSIDAD NACIONAL PEDRO RUIZ GALLO**  
**ASOCIACIÓN UNIVERSITARIA DE GESTIÓN EMPRENDEDORA "AUGE"**  
Reconocida legalmente mediante resolución N°770-2007-R

---



*INSTITUTO PERUANO DE DEPORTE*

**AVISO DE CONVOCATORIA**

El Instituto Peruano del Deporte, comunica a la Opinión Pública que ha iniciado el proceso de selección para convocar a la empresa Certificadora que brindará el servicio de Certificación de Calidad bajo la Norma.  
ISO 9001-2000

Se invita a las empresas acreditadas para realizar dicho servicios a que remitan carta de presentación a la siguiente dirección electrónica: [masantivanez@gmail.pd.gob.pe](mailto:masantivanez@gmail.pd.gob.pe)

10) ¿Cuál es el propósito que persigue el Instituto Peruano del Deporte?

- a. Promover el trabajo saludable y productivo de los trabajadores que laboran en el IPD.
- b. Hacer saber a la opinión pública que el IPD ha hecho una convocatoria a nivel nacional.
- c. Iniciar un proceso de certificación de la eficiencia de sus servicios de acuerdo con los estándares internacionales.
- d. Invitar a las empresas acreditadas para realizar el servicio de Certificación de Calidad.
- e. Alcanzar un nivel de mejoramiento en la administración del deporte nacional en función a la competencia mundial.

11) ¿Cuál de los siguientes contextos situaría mejor el Aviso de Convocatoria?

- a. La globalización ha impuesto una necesidad permanente de adecuar los niveles de eficiencia de las empresas a los parámetros exigidos en el sistema de validación internacional que debe llevarse a cabo sobre la base de una política inflexible en forma inmediata.
- b. En una época signada por los cambios, la innovación y la calidad, las entidades públicas y privadas necesitan ser sometidas a un proceso de

evaluación para determinar el estado en que se encuentran y establecer las líneas de su mejoramiento.

c. Los estándares internacionales son los mejores del mundo y a ellos deben supeditarse los organismos del Estado Peruano para poder funcionar autónomamente y para desvincularse definitivamente del Poder Central.

d. La mala administración de los organismos del deporte nacional ha determinado que se lleven a cabo mecanismos que acaben con la mafia, el compadrazgo y la corrupción instituida desde hace varios años atrás.

e. El deporte es el futuro de una sociedad y todo lo que se haga en beneficio de él gravitará en el desarrollo de la salud, de la educación y de los valores.

12) En el texto anterior, se formula una invitación a determinadas empresas. ¿Con qué documento responderán a dicha invitación?

- a. Con un oficio en el que haga saber el nivel de los servicios que ofrecen.
- b. Con una carta de presentación de carácter interinstitucional en la que expongan la calidad de sus servicios.
- c. Con una carta de presentación en la que hagan saber las razones por las que está en condiciones de realizar la certificación.
- d. Con un texto argumentativo en el que enumeren la razones de su prestigio e imagen.
- e. Con un memorando de carácter horizontal en el que hagan saber su decisión de participar en dicho proceso.

13) El antónimo de ABDICAR es:

- a. resolver
- b. desertar
- c. delegar
- d. asumir
- e. elegir

**UNIVERSIDAD NACIONAL PEDRO RUIZ GALLO**  
**ASOCIACIÓN UNIVERSITARIA DE GESTIÓN EMPRENDEDORA "AUGE"**  
Reconocida legalmente mediante resolución N°770-2007-R

---

14) El antónimo de ECUÁNIME es:

- a. apurado
- b. alterado
- c. loco
- d. justo
- e. impropio

15) El antónimo de COMPENDIAR es:

- a. penetrar
- b. extractar                    v
- c. ampliar
- d. recapitular
- e. trasuntar

16) marque la alternativa correspondiente al par análogo siguiente:

DÍA                    SEMANA

- a. cerdo                :    pira
- b. hombre             :    energía
- c. minuto             :    hora
- d. efímero             :    permanente
- e. tiempo              :    duración

17) Marque la alternativa correspondiente al par análogo siguiente:

TELÉFONO            NÚMERO

- a. producto            :    vencimiento
- b. casa                 :    dirección
- c. alfabeto            :    letra
- d. carta                :    estampilla
- e. camisa              :    color

18) Marque la alternativa correspondiente al par análogo siguiente:

ESCULTURA            CINCEL

- a. ebanistería        :    ébano
- b. pintura             :    pincel
- c. granizo             :    hielo
- d. zapatería          :    suela
- e. cerrajería          :    llave

19) Marque la alternativa correspondiente al par análogo siguiente:

SEDA                    GUSANO

- a. hormiga            :    trabajo
- b. perro                :    ladrido
- c. pájaro              :    nido
- d. miel                 :    abeja
- e. hombre             :    esfuerzo

20) Marque la alternativa correspondiente al par análogo siguiente:

- a. largo                :    alto
- b. infinitesimal      :    microscópico
- c. ordenada            :    desordenada
- d. malo                :    excelente
- e. artificial            :    natural

21) Identifica el término que no guarda relación con el término presentado.

DONACIÓN

- a. Transferencia
- b. Cesión
- c. Entrega
- d. Acuerdo
- e. Transmisión

22) Señale la palabra que no guarde relación con el

**UNIVERSIDAD NACIONAL PEDRO RUIZ GALLO**  
**ASOCIACIÓN UNIVERSITARIA DE GESTIÓN EMPRENDEDORA "AUGE"**  
Reconocida legalmente mediante resolución N°770-2007-R

---

término presentado.

CISMA

- a. Cumbre
- b. Discordia
- c. División
- d. Desavenencia
- e. Disensión

23) Marque la relación que menos se relacione con el término propuesto.

- a. Enamorar
- b. Engañar
- c. Estafar
- d. Timar
- e. Engatusar

24) Señale la alternativa que mejor ordene la secuencia de los enunciados según su jerarquía:

- 1. Recomendaciones para sobrellevar la adicción al trabajo.
  - 2. las adicciones psicológicas: Internet, uso de celulares, trabajo excesivo.
  - 3. la adicción al trabajo como una enfermedad contemporánea.
  - 4. las adicciones físicas: drogas
  - 5. ¿Qué es una adicción?
- a. 5-2-4-1-3
  - b. 2-5-4-3-1
  - c. 5-4-2-3-1
  - d. 2-5-4-3-1

25) Señale la alternativa que mejor ordena la secuencia de las oraciones:

Los vinos

1. El vino hecho en base a uva Syrah, es uno de los más importantes.

2. Sus características más importantes son la de presentar una colaboración rubí muy intensa, con ligeros taninos rosados; la de tener un aroma frutado muy sutil.

3. Un vino es una bebida hecha en base a uvas de distinto tipo fermentadas.

4. El vino, en comparación con la cerveza, posee gran cantidad de personas que se dedican profesionalmente a su catadura.

5. Bebidas alcohólicas en el mundo.

- a. 3-2-5-1-4
- b. 5-3-2-1-4
- c. 4-3-2-5-1
- d. 4-2-1-3-5
- e. 5-3-2-4-1

26) Identifique el término que tiene menos relación con la palabra presentada.

TIBIA

- a. Húmero
- b. Fémur
- c. Rótula
- d. Peroné
- e. Cubito

27) Marque la alternativa correspondiente al par análogo siguiente:

MONTAÑA

CORDILLERA

- a. vajilla : cocina
- b. hogar : hijos
- c. línea : curva
- d. vértebra : columna
- e. curva : arco

**AUGE promoviendo cultura emprendedora**

Página Web: [www.everyoneweb.es/auge/](http://www.everyoneweb.es/auge/)

Email: [auge\\_unprg@hotmail.com](mailto:auge_unprg@hotmail.com) Cel.979620698

**UNIVERSIDAD NACIONAL PEDRO RUIZ GALLO**  
**ASOCIACIÓN UNIVERSITARIA DE GESTIÓN EMPRENDEDORA "AUGE"**  
Reconocida legalmente mediante resolución N°770-2007-R

---

28) Señale la alternativa que mejor completa la oración. Cuando los niños ..... en ambientes demasiado ..... No desarrollan suficientes defensas y anticuerpos contra enfermedades comunes.

- a. se desenvuelven - pobres
- b. se educan - suntuosos
- c. crecen - asépticos
- d. viven - violentos
- e. se desarrollan - suelos

29) Señale la alternativa que mejor completa la oración: Acostumbrado, como estaba, a ser

especialmente ..... se sintió, naturalmente,..... Cuando tuvo que cumplir el servicio militar.

- a. crítico - apenado
- b. organizado - acomplexado
- c. rebelde - oprimido
- d. tímido-feliz
- e. locuaz - admirado

30) Señale la alternativa que mejor completa la oración.

- a. recursos - soldados
- b. armamento - ejército
- c. alimentos - bebidas
- d. soldados - la caballería
- e. fondos - la partida de dinero

**RAZONAMIENTO LÓGICO** |

31) En la siguiente secuencia gráfica. ¿Cuál de las siguientes figuras no corresponde a la serie?

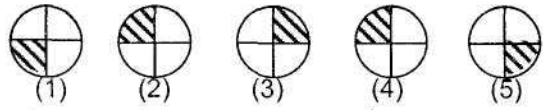

- a. 1
- b. 2
- c. 3
- d. 4
- e. 5

32) Cuatro sospechosas de haber atropellado a un perrito con un auto, hicieron las siguientes afirmaciones cuando fueron interrogadas por la policía.

Betty: Fue Julia  
Julia: Fue Andrea  
Roxana: Yo no fui  
Andrea: Julia miente

Si solo una de ellas miente. ¿Quién atropello al animal?

- a. Julia
- b. Andrea
- c. Roxana
- e. Betty
- f. Faltan datos

33) Calcula el número que sigue en la siguiente serie numérica y da como respuesta la suma de las cifras del valor encontrado.

1;4; 9; 16; 25; ...?

- a. 7
- b. 8
- c. 9
- d. 10
- e. 13

34) ¿Cuántas caras tiene la siguiente sólido?

- a. 8
- b. 9
- c. 10
- d. 11

**UNIVERSIDAD NACIONAL PEDRO RUIZ GALLO**  
**ASOCIACIÓN UNIVERSITARIA DE GESTIÓN EMPRENDEDORA "AUGE"**  
 Reconocida legalmente mediante resolución N°770-2007-R

e. 12

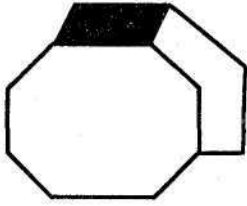

35) El padre de Pedro es el hermano de mi madre. ¿Qué representa la abuela del mellizo de Pedro?

- a. Mi hermano
- b. Mi sobrina
- c. Mi tía
- d. Mi abuela
- e. Mi hija

36) Un depósito contiene 60 litros de vino. Si se retiran los  $\frac{2}{5}$  del contenido, luego  $\frac{1}{3}$  del resto y por último los  $\frac{1}{4}$  del nuevo resto. ¿Cuántos litros quedan?

- a. 4
- b. 6
- c. 8
- d. 10
- e. 12

37) Determina el número total de bolitas negras que hay en la octava figura.

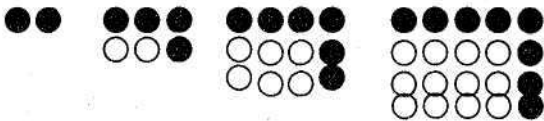

Fig. 1      Fig. 2      Fig. 3      Fig. 4

- a. 14
- b. 16
- c. 20
- d. 24
- e. 28

58) Se tiene un edificio de cinco pisos y en cada piso vive una familia: La familia López vive un piso más arriba que la familia Díaz. La familia Alegre vive más arriba que la familia Fernández y la familia López vive debajo de la familia Fernández, ¿en qué piso vive la familia Alegre, si la familia García vive en el cuarto piso?

- a. Primer piso
- b. Segundo piso
- c. Tercer piso
- d. Cuarto piso
- e. Quinto piso

39) Indica la figura que complete en forma conveniente la serie propuesta:

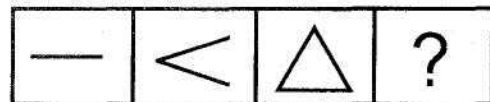

- a.
- b.
- c.
- d.
- e.

40) A una Conferencia magistral asistieron 252 personas, si se sabe que por cada 3 hombres hay 4 mujeres. ¿Cuántas mujeres asistieron en total a dicho evento?

- a. 111
- b. 138
- c. 144
- d. 160
- e. 162

41) ¿Cuál es el noveno término en las siguientes secuencia numérica?

3;4;9;13;.....

- a. 40



**UNIVERSIDAD NACIONAL PEDRO RUIZ GALLO**  
**ASOCIACIÓN UNIVERSITARIA DE GESTIÓN EMPRENDEDORA "AUGE"**  
Reconocida legalmente mediante resolución N°770-2007-R

---

- b. 30
- c. 39
- d. 50
- e. 59

42) El siguiente gráfico muestra el área de una loza deportiva que se desea cubrir con losetas cuadradas de 0,20 m de lado. Si cada loseta cuesta S/. 2.50, ¿cuál será el costo total que se debe utilizar para la compra de las losetas?

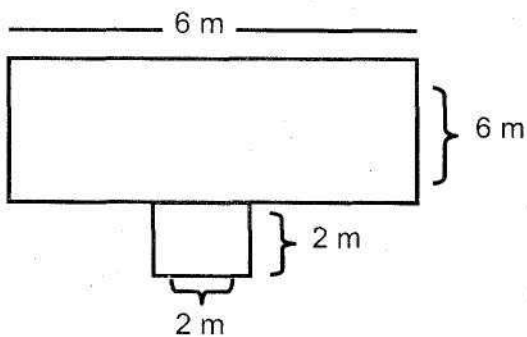

- a. S/. 1450
- b. S/. 2880
- c. S/. 3000
- d. S/. 1750
- e. S/. 1375

43) Un pastor desea hacer pasar por un puente: un cerdo, un carnero y un paquete de pasto, el peso de cada una de los animales, el pasto

y la del pastor, varía entre 70 y 80 kilos. Si el puente puede resistir solo 200 kilos. ¿Cuántas veces debe cruzar el pastor el puente para pasar todo?

- a. 3
- b. 4
- c. 5
- d. 6
- e. 7

44) En una Institución Educativa se observa que el

20% de los docentes son varones y de las mujeres el 75% están casadas. Si hay 10 mujeres solteras. ¿Cuántos hombres hay en la institución?

- a. 10
- b. 20
- c. 30
- d. 40
- e. 50

45) En la lista de precios de una tienda de electrodomésticos, se encuentra que:

- Una refrigeradora más una cocina cuestan lo mismo que 6 campanas extractoras.
- Dos refrigeradoras cuestan lo mismo que una campana extractora más un horno a microondas.
- Dos campanas extractoras cuestan lo mismo que un horno a microondas.

¿Cuántas campanas extractoras se podrán comprar con el mismo costo de dos cocinas?

- a. 6
- b. 7
- c. 8
- d. 9
- e. 10

46) Una familia compuesta por cuatro personas (mamá, papá, hijo e hija) desea tomarse una foto familiar, para ello condicionan que el papá debe ubicarse siempre al extremo izquierdo. ¿De cuántas maneras distintas puede tomarse la foto dicha familia?

- a. 4
- b. 6
- c. 9
- d. 12
- e. 24

**UNIVERSIDAD NACIONAL PEDRO RUIZ GALLO**  
**ASOCIACIÓN UNIVERSITARIA DE GESTIÓN EMPRENDEDORA "AUGE"**  
Reconocida legalmente mediante resolución N°770-2007-R

---

47) Encontrar la letra que sigue en la siguiente secuencia (No utilizar CH y LL)

A;C; F; J;.....?

- a. L
- b. M
- c. N
- d. P
- e. Ñ

48) Cuatro amigas: Mónica, Carolina, Luciana y Esther, practican cada una un deporte distinto, Mónica quisiera jugar voley en vez de básquet, Carolina quiere saber el costo de las raquetas de tenis de Esther, Luciana no saber nada. ¿Qué deporte practica Carolina? y ¿quién practica voley?

- a. Natación - Luciana
- b. Básquet-Carolina
- c. Natación - Carolina
- d. Básquet-Luciana
- e. Falta información

49) Se lanzan dos dados y se suman el número de caras superiores. Determine el número de veces cuyas suma den como resultado la un número par.

- a. 16
- b. 20
- c. 18
- d. 14
- e. 12

50) Determine el valor X en:

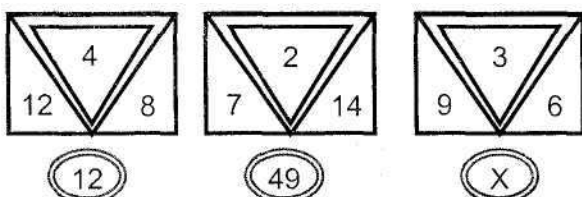

- a. 16
- b. 18
- c. 24
- d. 28
- e. 31\_\_\_\_\_

REALIDAD NACIONAL

\_\_\_\_\_ .....t\*

51) En el Ministerio de Educación el Viceministerio responsable de propone políticas, objetivos y estrategias nacionales, educativas y pedagógicas, de las etapas, niveles modalidades y formas del sistema educativo que gestiona el Ministerio de Educación, para la aplicación de las estructuras curriculares básicas, los planes de formación y capacitación del personal docente, el seguimiento de los factores de calidad de la educación, de las investigaciones de carácter pedagógico y el uso de nuevas tecnologías de enseñanza. En el ámbito de su competencia, establece las relaciones intersectoriales y con instituciones de la sociedad civil que actúan a favor de la educación es el de:

- a. Gestión para la Infraestructura Educativa.
- b. Gestión Pedagógica.
- c. Gestión Institucional.
- d. Gestión de la Planificación Educativa.
- e. Gestión para la Educación.

52) La Fiscal de la Nación es:

- a. Mercedes Araoz Fernández
- b. Rosario del Pilar Fernández Figueroa
- c. Gladis Echaiz Ramos
- d. Beatriz Merino
- e. Mercedes Cabanillas

53) Las Bambas es una mega-proyecto minero. Abarca 32,000 hectáreas. Sus valiosos yacimientos de cobre y oro están ubicados en:

**AUGE promoviendo cultura emprendedora**

Página Web: [www.everyoneweb.es/auge/](http://www.everyoneweb.es/auge/)

Email: [auge\\_unprg@hotmail.com](mailto:auge_unprg@hotmail.com) Cel.979620698

**UNIVERSIDAD NACIONAL PEDRO RUIZ GALLO**  
**ASOCIACIÓN UNIVERSITARIA DE GESTIÓN EMPRENDEDORA "AUGE"**  
Reconocida legalmente mediante resolución N°770-2007-R

---

- a. Ñor oriente de Cajamarca
- b. Sur de Madre de Dios
- c. Sur Oriente de Pasco
- d. Sur de Arequipa
- e. SurEste de Apurímac

54) Los tratados internacionales que han sido ratificados por el Congreso de la República tienen el rango de:

- a. Decreto Legislativo
- b. Ley
- c. Constitucional
- d. Resolución Legislativa
- e. Ley Orgánica

55) Chan Chan fue capital de un antiguo reino que floreció allá por los años 1000-1470 d.c. y tenía aproximadamente 20 kilómetros cuadrados de extensión. Es considerada la ciudad de barro más grande América Prehispánica. Señale el Señorío del cual Chan Chan era la capital.

- a. Huari
- b. Mochica
- c. Chimú
- d. Chapín
- e. Pachacamac

56) El voto es personal, igual, libre, secreto y obligatorio hasta los:

- a. Sesenta años
- b. Sesenta y cinco años
- c. Setenta años
- d. Setenta y cinco años .
- e. Ochenta años

57) El órgano de control de la Constitución que es autónomo e independiente y se compone de siete

miembros elegidos por cinco años es:

- a. Oficina Nacional de Procesos Electorales.
- b. Tribunal Constitucional
- c. Consejo Nacional de Magistratura
- d. Ministerio Público
- e. Ministerio de Justicia

58) Gobernaba en el Perú cuando se estableció una zona de control y protección de las riquezas nacionales en el mar hasta las 200 millas:

- a. Manuel A. Odría
- b. Manuel Prado Ugarteche
- c. Fernando Belaunde Ferry
- d. José Luis Bustamante y Rivero
- e. Óscar R. Benavides

59) Gobernaba en el Perú cuando ocurrió el conflicto del Cenepa entre Perú y Ecuador:

- a. Fernando Belaunde Ferry
- b. Alberto Fujimori Fujimori
- c. Alan García Pérez
- d. Francisco Morales Bermudez
- e. Manuel Prado Ugarteche

60) El precio de una moneda en términos de otra moneda se denomina.

- a. Tasa de interés
- b. Tasa de descuento
- c. Tipo de cambio
- d. Tasa de inflación
- e. Encaje

61) El yacimiento de oro en Yanacocha se encuentra ubicado en:

- a. Cajamarca

**UNIVERSIDAD NACIONAL PEDRO RUIZ GALLO**  
**ASOCIACIÓN UNIVERSITARIA DE GESTIÓN EMPRENDEDORA "AUGE"**  
Reconocida legalmente mediante resolución N°770-2007-R

---

b. Arequipa

c. Ancash

d. Huancavelica

e. Apurímac

62) Escribió "Redoble por Raneas"

a. Mario Vargas Llosa

b. Julio Ramón Ribeyro

c. José María Arguedas

d. Manuel Scorza

e. César Vallejo

63) La Guerra con Chile fue el año 1879 y gobernaba en el Perú:

a. José Balta

b. Manuel Pardo

c. Mariano Ignacio Prado

d. Francisco García Calderón

e. Miguel Iglesias

64) La Comisión Permanente del Congreso de la República designa a:

a. Fiscal de la Nación

b. Contralor General de la República

c. Presidente del Banco Central de Reserva

d. Defensor del Pueblo

e. Ministerio de Economía

65) Es considerado como producto bandera de exportación:

a. Lúcumá

b. Palla

c. Espárrago

d. Mango

e. Uña de Gato

66) El programa "Una Laptop por niño" lo ejecuta el Ministerio de Educación a través de:

a. Dirección General de Tecnología Educativas.

b. Dirección General de Educación Básica Regular

c. Dirección de Tutoría y Orientación Educativa

d. Dirección de Investigación y Supervisión Documentaría Educativa

e. Dirección de Investigación y Orientación Educativa.

67) Contribuyó, sacrificando su vida, al conocimiento de la enfermedad conocida como la verruga peruana:

a. Faustino Sánchez Camón

b. Daniel Alcides Carrión

c. Cayetano Heredia

d. Rafael Larco \*e. Hipólito Unanue

68) El territorio que delimita el curso de un río se denomina:

a. Valle

b. Cuenca

c. Quebrada

d. Cordillera

e. Lecho

69) La ciudad de Caral representa a la civilización más antigua de América y se desarrolló en el departamento:

a. Ica

b. Ancash

c. Lima

d. Arequipa

e. Junín

**UNIVERSIDAD NACIONAL PEDRO RUIZ GALLO**  
**ASOCIACIÓN UNIVERSITARIA DE GESTIÓN EMPRENDEDORA "AUGE"**  
Reconocida legalmente mediante resolución N°770-2007-R

---

70) La reserva Nacional de Paracas se ubica en el departamento de:

- a. Arequipa
- b. Ancash
- c. Huancavelica
- d. Ica
- e. Moquegua

**SEGUNDA PARTE**

**CONOCIMIENTOS PEDAGÓGICOS ~fc**

**GENERALES INICIAL - PRIMARIA - SECUNDARIA**

71) En las siguientes afirmaciones, ¿cuál evidencia una concepción diferente a la del currículo vigente?

- a. Los contenidos se contextualizan a la realidad local.
- b. Los intereses de los estudiantes permiten seleccionar los contenidos:
- c. El docente diversifica los contenidos.
- d. El currículo está concebido para la incorporación de competencias y contenidos.
- e. Los contenidos curriculares son rígidos.

72) Dentro de la función mediadora del docente la generación del "Conflicto Cognitivo" en los

alumnos es una condición indispensable cuando se busca procurar que esos logren:

- a. transitar hacia su zona de desarrollo próximo
- b. Superar sus procesos cognitivos previos.
- c. Reconceptualizar sus conocimientos anteriores.
- d. Adquirir nuevas habilidades de pensamiento.
- e. Desarrollar formas autónomas de resolución de conflictos.

73) Los resultados esperados en el proyecto Educativo Nacional sobre una Carrera Pública Magisterial renovada un sistema integral de formación docente corresponde al objetivo:

- a. Una sociedad que educa sus ciudadanos.
- b. Oportunidades educativas de igual calidad.
- c. Maestros bien preparados.
- d. Instituciones que logren aprendizajes de calidad.
- e. Una gestión descentralizada y democrática.

74) Los medios o materiales educativos tienen por función básica:

- a. guiar el proceso de aprendizaje de los educandos.
- b. Apoyar el desarrollo de las estrategias didácticas.
- c. Optimizar las técnicas y procedimientos de enseñanza.
- d. Instrumentar las actividades de enseñanza o de aprendizaje.
- e. Implementar los procesos cognitivos de los aprendices.

75) El principio de la inclusividad educativa parte de la premisa que:

- a. Todos los educandos tienen los mismos derechos a una educación de calidad.
- b. Hay que evitar la discriminación entre los estudiantes por cualquier motivo.
- c. Ningún niño o adolescente en edad escolar debe dejar de ir a la escuela.
- d. Hay educandos que poseen necesidades educativas especiales.
- e. Algunos educandos requieren un currículo diversificado a partir de sus competencias.

76) ¿Cuál de las siguientes prácticas evaluativas de un docente corresponde mejor al concepto de atención de

**UNIVERSIDAD NACIONAL PEDRO RUIZ GALLO**  
**ASOCIACIÓN UNIVERSITARIA DE GESTIÓN EMPRENDEDORA "AUGE"**  
Reconocida legalmente mediante resolución N°770-2007-R

---

la inclusividad educativa?

- a. Emplear los mismos procedimientos evaluativos en todas sus evaluaciones.
- b. Elaborar preguntas de baja dificultad para algunos alumnos especiales.
- c. Brindar ayuda en los exámenes alumnos que tengan dificultades.
- d. Establecer indicadores de logro accesibles a todos los alumnos por igual.
- e. Diversificar los estándares de rendimiento de sus alumnos.

77) La función tutorial en la Educación está pensada como un servicio de:

- a. Orientación y desarrollo del bienestar del educando.
- b. Consejería integral para atender necesidades educativas.
- c. Atención de los intereses y necesidades pedagógicas estudiantiles.
- d. Monitoreo de las diversas dimensiones del desarrollo.
- e. Acompañamiento socio-afectivo, cognitivo y pedagógico.

78) Los fines de la educación peruana contemplados en la Ley General de Educación se vinculan con el Diseño Curricular Nacional a partir de:

- a. Los resultados del aprendizaje
- b. Las orientaciones metodológicas
- c. Las capacidades a desarrollar
- d. La intencionalidad curricular
- e. Los conocimientos a lograr.

79) El proceso diversificación del Diseño Curricular Nacional es ineludible para una Institución educativa porque todo currículo debe ser:

- a. Pertinente

- b. Equitativo
- c. Cultural
- d. Integral
- e. Modificable

80) La función más relevante de un proceso de evaluación de naturaleza formativa es:

- a. la diferenciación del rendimiento en función a los criterios.
- b. La verificación de los logros académicos en forma constante.
- c. La mejora continua del proceso de producción de los aprendizajes.
- d. La evaluación justa y precisa del nivel alcanzado por los estudiantes.
- e. El desarrollo de procesos auto y mutuo evaluativos.

81) El hecho que la tutoría no sea un área curricular está sustentado en la idea que:

- a. La formación de los estudiantes no se agotó en el currículo de estudios.
- b. El currículo atiende las necesidades socio-afectivas como cognitivas.
- c. La educación se desarrolla a través de lo curricular y de lo extracurricular.
- d. La acción docente debe cubrir de manera integral la formación del alumno.
- e. La orientación tutorial sobrepasa el ámbito de trabajo de los docentes.

82) ¿Cuál de los siguientes enunciados posee un error formal en su presentación, en la elaboración del instrumento de evaluación?

- a. Buenos Aires es la capital de Argentina
- b. Lima no es la capital de Bolivia
- c. La UNMSM es la más antigua de América
- d. Francisco Pizarra fundó Lima

**UNIVERSIDAD NACIONAL PEDRO RUIZ GALLO**  
**ASOCIACIÓN UNIVERSITARIA DE GESTIÓN EMPRENDEDORA "AUGE"**  
Reconocida legalmente mediante resolución N°770-2007-R

---

e. Macchu Picchu es una de las 7 maravillas del mundo.

83) En una institución educativa cinco docentes diferentes del mismo grado buscan que sus alumnos desarrollen su capacidad de conceptualizar a través de la clasificación de plantas. ¿Cuál de las siguientes alternativas considera mejor las actividades de un docente mediador?

a. El profesor Silverio, ha preparado un cuestionario para que los alumnos lo respondan por grupos de trabajo leyendo los libros que pueden solicitar de la biblioteca de la institución educativa.

b. La profesora Úrsula, les presenta a sus alumnos diversas láminas en las que se encuentran plantas propias de la localidad y les pide que se fijen en cómo están conformadas (raíz, talo, hojas, flores).

c. El profesor Tadeo, ha sacado sus alumnos a los alrededores del local institucional y les pide que observen las plantas para que luego en el aula, a través de preguntas, lleguen a caracterizar lo que observaron.

d. La profesora Ana, ha llevado al aula una serie de hojas, raíces, tallos de las plantas más comunes y les pide a sus alumnos en grupos que les clasifiquen y pongan nombres a cada conjunto seleccionado.

e. El profesor Carlos presenta a través de un "power point" las características de la planta, explica a sus alumnos en qué consiste cada una de ellas y para finalizar las muestras varios ejemplos de plantas de su localidad.

84) Gardner formuló su teoría de las inteligencias múltiples. Esta teoría propone s/e/e áreas relativamente autónomas de cognición humana o "inteligencias". El define la inteligencia como la capacidad para.....

a. poder codificar simbólicamente la realidad.

b. Desarrollar ideas innovadoras

c. Crear de forma divergente.

d. Concretar distintos conocimientos

e. Solucionar problemas y elaborar productos.

85) Según Flavell, J., tres variables importantes del conocimiento metacognitivo son: a. Cognitivas, de tarea y de estrategia

b. De estrategia, personales y de tarea

c. De estrategia cognitivas y de tarea

d. Personales de tarea y de práctica

e. Afectivas, cognitivas y personales

86) Cuando las madres están enseñando a sus hijos pequeños que aun no han aprendido a hablar, a controlar sus esfínteres a través de los gestos de la cara (gestos de aceptación y gestos de rechazo) en función de los actos pertinentes al caso; está poniendo en práctica el aprendizaje por:

a. Ensayo y error

b. Condicionamiento

c. Modelamiento

d. Descubrimiento

e. Imitación

87) Existen muchas clasificaciones del pensamiento agrupados en pares, los cuales son complementarios. Al resolver un problema se puede utilizar el pensamiento convergente o el pensamiento divergente. ¿Cuáles son las características de estos pensamientos?

a. utilización de información teórica / búsqueda de métodos preestablecidos.

b. Utilización de esquemas lógicos / búsqueda de modelos establecidos.

c. Utilización de esquemas lógicos / búsqueda de soluciones nuevas.

d. Búsqueda de modelos establecidos / utilización de procedimientos exactos.

e. Búsqueda de nuevas soluciones / utilización de procedimientos directos.

88) Es un instrumento que permite al sujeto evaluado expresar su opinión respecto a lo que se dice en la afirmación de un enunciado:

**UNIVERSIDAD NACIONAL PEDRO RUIZ GALLO**  
**ASOCIACIÓN UNIVERSITARIA DE GESTIÓN EMPRENDEDORA "AUGE"**  
Reconocida legalmente mediante resolución N°770-2007-R

---

- a. Escala de calificación
- b. Lista de cotejo
- c. Escala tipo Lickert
- d. Escala de diferencial semántico
- e. Guías de observación

89) En los siguientes enunciados: ¿Cuál es un contenido transversal propuesto en el DCN?

- a. Educación para el cuidado de la naturaleza y los procesos productivos.
- b. Educación para una cultura tecnológica e innovadora
- c. Educación para la equidad de género.
- d. Educación para la salud y la integración de la familia.
- e. Educación para el desarrollo de capacidades.

90) Con respecto a la adquisición del lenguaje, Vigotsky tiene una postura diferente a la de Piaget. La diferencia esencial radica en que para el primero, esta adquisición se reduce a

su función... mientras que para el segundo se reduce a su función.

- a. comunicativa / práctica
- b. práctica / egocéntrica
- c. egocéntrica / simbólica
- d. comunicativa / simbólica
- e. social / comunicativa

**CONOCIMIENTOS PEDAGÓGICOS I**  
**GENERALES 1**

91) Entre los logros educativos de los niños y niñas de la educación inicial que deben obtener además del conocimiento y valoración de sí mismos y el desarrollo de su expresión, también se enfatiza:

- a. La interacción de los demás.

- b. El manejo de la pre-escritura y lectura.
- c. El desarrollo de la inteligencia creadora
- d. El cuidado y manejo del cuerpo
- e. La vivencia de expresiones religiosas.

92) En el I ciclo de la educación inicial las competencias específicas sobre "número y relaciones", se encuentran dentro del área:

- a. Personal social
- b. Ciencia y ambiente
- c. Relación consigo mismo
- d. Matemática
- e. Relación con el medio natural y social

93) Las orientaciones metodológicas en el ciclo de educación inicial considera que la estrategia pertinente para producir aprendizajes es:

- a. La meditación
- b. El juego
- c. La exploración
- d. La curiosidad
- e. El movimiento

94) Una de las diferencias entre I y II ciclo de la educación inicial, además de la edad de los niños y niñas que atiende cada uno, está referida a:

- a. Los principios educativos que los sustentan.
- b. La concepción y finalidad del currículo
- c. Los propósitos de la evaluación
- d. La meditación del adulto
- e. El número de áreas curriculares.

95) Según el DCN la acción intersectorial en el nivel de educación inicial además de las necesidades educativas de los niños, cubre las de:

- a. Crianza y cuidado materno



**UNIVERSIDAD NACIONAL PEDRO RUIZ GALLO**  
**ASOCIACIÓN UNIVERSITARIA DE GESTIÓN EMPRENDEDORA "AUGE"**  
Reconocida legalmente mediante resolución N°770-2007-R

---

b. Seguridad y crianza

c. Salud y nutrición

d. Estimulación y nutrición

e. Cuidado materno y salud.

96) La programación de actividades curriculares para los niños y niñas del primer ciclo de educación inicial, se hace en base a ;

a. Los grados de desarrollo.

b. Sus necesidades diferenciales

c. El calendario de la comunidad

d. Los problemas diagnosticados

e. Los estilos de crianza

97) La educación religiosa en la educación inicial se orienta fundamentalmente el conocimiento de:

a. La relación entre las manifestaciones humanas y religiosas.

b. El propio niño, sus padres y las personas que lo rodean.

c. La trascendencia del testimonio de vida.

d. La ética y sentido positivo de la vida humana.

e. El carácter evangélico de la práctica religiosa.

98) La funcionalidad de un área curricular radica en su posibilidad de organizar:

a. Las capacidades y actitudes.

b. Los conocimientos, capacidades y actitudes.

c. Los contenidos de aprendizajes

d. La competencias y logros.

e. El conjunto de aprendizajes afines,

99) La distribución del tiempo en la programación curricular entre el I y II ciclos del nivel de la educación inicial esta diferenciada en función a:

a. Los factores condicionantes de la enseñanza.

b. Los formatos de las programaciones curriculares.

c. Los tipos de interacciones la atención educativa.

d. Las variables seleccionadas para la atención educativa.

e. Las acciones de las áreas educativas.

100) Si una docente de educación inicial esta realizado una recolección de información sobre los hábitos y convenciones a los que son expuestos los niños de su aula, podemos afirmar que la docente está realizando una evaluación de:

a. Inicio

b. Impacto

c. Producto

d. Contexto

e. Proceso

CONOCIMIENTOS PEDAGÓGICOS i  
GENERALES jf

91) Al finalizar el año escolar, Juan obtuvo A en el Área de Comunicación y AD en el Área de Matemática, esto quiere decir que él en la primera y segunda área, respectivamente:

a. Logró los aprendizajes previstos demostrando manejo satisfactorio. Está en camino de lograr los aprendizajes.

b. Logró los aprendizajes previstos en el tiempo programado/Demuestra manejo satisfactorio en el logro de los aprendizajes.

c. Está en camino de lograr los aprendizajes / Evidencia manejo satisfactorio.

d. Está empezando a lograr los aprendizajes previstos/Logró los aprendizajes en el tiempo programado.

e. Evidencia dificultades en el logro de los aprendizajes previstos/ Demuestra manejo

**UNIVERSIDAD NACIONAL PEDRO RUIZ GALLO**  
**ASOCIACIÓN UNIVERSITARIA DE GESTIÓN EMPRENDEDORA "AUGE"**  
Reconocida legalmente mediante resolución N°770-2007-R

---

satisfactorio de los aprendizajes.

92) Una profesora observó que la mayoría de estudiantes pisaban los jardines del colegio. ¿Qué tipo de unidad didáctica deberá elaborar si decidió involucrar a sus estudiantes en la planificación, ejecución y evaluación?

- a. Proyecto de investigación
- b. Sesión de aprendizajes.
- c. Proyecto de aprendizaje
- d. Unidad de aprendizaje
- e. Módulo de aprendizaje

93) El conjunto de programas curriculares por nivel, área y grado diversificados por los docentes, constituyen:

- a. El proyecto curricular institucional
- b. La programación anual
- c. El proyecto educativo institucional
- d. La unidad didáctica.
- e. La propuesta pedagógica.

94) Según el DNC, la educación primaria promueve el manejo operacional del conocimiento, el desarrollo personal, espiritual, físico, afectivo, social, y cultural; así como también:

- a. La comunicación en todas las áreas, el pensamiento lógico, la creatividad y el desarrollo de capacidades y actitudes.
- b. El despliegue de potencialidades del estudiante que les permita acceder a conocimientos humanísticos.
- c. El acceso a conocimientos humanísticos y la comprensión de hechos cercanos a su ambiente natural y social.
- d. El desarrollo de conocimientos, procedimientos y actitudes, el pensamiento lógico y la creatividad.

e. La creatividad, el pensamiento lógico y el desarrollo de aprendizajes polivalentes, de capacidades y actitudes.

95) Desde el punto de vista social, el área de Comunicación.

- a. Brinda las condiciones indispensables para desarrollar las capacidades
  - \* comunicativas.
- b. Facilita el uso de la lengua materna.
- c. Brinda las herramientas necesarias para lograr una relación asertiva y empática.
- d. Permite establecer y fortalecer vínculos afectivos.
- e. Ayuda en el desarrollo de aprendizajes de otras áreas.

96) En el nivel de primaria, desde un enfoque cognitivo, la matemática permite al estudiante:

- a. Alcanzar capacidades y recursos para resolver problemas.
- b. Construir un razonamiento ordenado y sistémico
- c. Explicar los procesos metacognitivos.
- d. Comunicar los resultados obtenidos
- e. Comprender la lógica de los sistemas numéricos.

97) Los componentes u organizadores de un área curricular funcionalmente organizan:

- a. Las capacidades a desarrollarse.
- b. Las actitudes a asumirse
- c. Los contenidos a cubrirse
- d. Los aprendizajes a trabajarse
- e. Los criterios a evaluarse.

98) La diversificación curricular es un proceso de.....

- a. incorporación de nuevos contenidos, capacidades y actitudes a desarrollar.

**UNIVERSIDAD NACIONAL PEDRO RUIZ GALLO**  
**ASOCIACIÓN UNIVERSITARIA DE GESTIÓN EMPRENDEDORA "AUGE"**  
Reconocida legalmente mediante resolución N°770-2007-R

---

b. Reestructuración de la carga horaria utilizando las horas de libre disponibilidad.

c. Rediseño de los carteles de contenidos, capacidades y actitudes.

d. Adecuación y enriquecimiento del currículo a las necesidades e intereses de los estudiantes.

e. Articulación de competencias, organizadores y contenidos curriculares.

99) El análisis FODA y la matriz de prelación son técnicas muy utilizadas en el proceso de diversificación curricular. La diferencia sustancial entre ambas es en que la primera permite....., y la segunda sirva para

a. recoger información de los estudiantes/ identificar las consecuencias de un problema.

b. Evaluar la situación real de una LE. / discriminar las causas de un problema.

c. Identificar la misión de una LE. / jerarquizar las causas de un problema.

d. orientar a los directivos sobre el uso de recursos / rediseñar carteles pedagógicos.

e. Diagnosticar la situación real de una LE. / priorizar problemas relevantes de una LE.

100) Entre los logros educativos que deben obtener los niños y la niñas de Educación Primaria, además del conocimiento, valoración de si mismos y el desarrollo de su expresión, se enfatiza en:

a. la interacción con su medio natural y social.

b. El manejo de la escritura y la lectura

c. El desarrollo de la inteligencia creadora

d. La construcción de su Proyecto de Vida y País.

e. La vivencia de experiencias religiosas.

CONOCIMIENTOS PEDAGÓGICOS i

GENERALES

91) El DCN es el documento que contiene los

aprendizajes que deben desarrollar los estudiantes en cada nivel educativo. Además una de las características que actualmente presenta, es que....

a. considera la diversidad humana, cultural y lingüística expresado en un enfoque intercultural.

b. Considera la diversidad humana, cultural y lingüística expresada en un enfoque intercultural.

c. Enumera el conjunto de contenidos y desarrollar en cada una de las áreas curriculares.

d. Los carteles de cada una de las área han definido los conocimientos procedimientos y actitudes a desarrollar.

e. Los lineamientos para la evaluación de los aprendizajes se basan en criterios y códigos numéricos.

92) La profesora: Alicia dialoga con sus alumnos acerca de la gran cantidad de botellas de plástico que se elimina diariamente, y uno de sus estudiantes le da la idea de poder reciclarla, para esto la profesora cree que del trabajar a fondo este tema en el área y desarrollar habilidades de conservación del ambiente.

¿Qué tipo de unidad didáctica sería la más pertinente a planificar para el caso?

a. Unidad de aprendizaje.

b. Módulo de aprendizaje.

c. Proyecto de aprendizaje.

d. Proyecto productivo

e. Tópico

93) La diversificación curricular es un proceso de....

a. incorporación de nuevos contenidos, capacidades y actitudes a desarrollar.

b. Reestructuración de la carga horaria utilizando las horas de libre disponibilidad.

c. Rediseño de los logros a obtenerse y los carteles de contenidos, capacidades y actitudes.

**UNIVERSIDAD NACIONAL PEDRO RUIZ GALLO**  
**ASOCIACIÓN UNIVERSITARIA DE GESTIÓN EMPRENDEDORA "AUGE"**  
Reconocida legalmente mediante resolución N°770-2007-R

---

d. Adecuación y enriquecimiento del currículo a las necesidades e intereses de los estudiantes.

e. Articulación de competencias, organizadores y contenidos curriculares.

94) El siguiente enunciado: Valora y practica un estilo de vida saludable y es responsable de su propio integridad se interesa por el cuidado del ambiente, corresponde a un:

a. Fin de la educación

b. Principio educativo

c. Enfoque didáctico

d. Propósito de la educación

e. Logro educativo

95) La organización de cada área curricular especifica las competencias y las capacidades a desarrollar por estudiantes y además comprende los...

a. Conocimientos y procedimientos.

b. Conocimientos y actitudes

c. Componentes y valores

d. Logros educativos y actitudes

e. Contenidos y procedimientos

96) Los componentes u organizadores de un área curricular funcionalmente organizan:

a. Las capacidades a desarrollarse.

b. Las actitudes a sumirse

c. Los contenidos a cubrirse

d. Los aprendizajes a trabajarse

e. Los criterios a evaluarse,

97) Los elementos contenidos en la presentación de un área curricular, además de la "Fundamentación", son:

a. Los logros educativos, y las capacidades, los contenidos y los valores.

b. Las competencias y los contenidos conceptuales, procedimentales y actitudinales.

c. Las competencias, los conocimientos y las actitudes.

d. Los indicadores del logro, las capacidades, los conocimientos y los criterios de evaluación.

e. Los componentes, los logros educativos, los conocimientos y valores.

98) El profesor Condori del área de Comunicación les muestra a sus alumnos un conjunto de 30 palabras, entre las que se encuentran

mezclados sustantivos, verbos y adverbios. Les pide que los reúnan según su parecido, ya que sus alumnos aún no conocen dichas categorías. Luego les interroga sobre el porqué las han puesto en determinados grupos; y así prosigue su clase. Según las actividades anteriormente señaladas, se podría inferir que el profesor Condori está centrado su clase, en la activación de la capacidad:

a. Inductiva

b. Analítica

c. Deductiva

d. Crítica

e. Imaginativa

99) Cuando a través de las actividades de aprendizaje, los docentes procuran que los alumnos vinculen los nuevos conceptos con los que ya poseen en torno al tema o asunto central motivo de la "Unidad de Aprendizaje" en proceso de desarrollo, lo hacen para favorecer los procesos de:

a. Atención y percepción selectiva.

b. Codificación y conservación

c. Concentración y percepción

d. Almacenamiento y recuperación

e. Percepción y elaboración

100) Para garantizar la validez de contenido de un

**UNIVERSIDAD NACIONAL PEDRO RUIZ GALLO**  
**ASOCIACIÓN UNIVERSITARIA DE GESTIÓN EMPRENDEDORA "AUGE"**  
Reconocida legalmente mediante resolución N°770-2007-R

---

instrumento en necesario elaborar:

- a. Un esquema de clase.
- b. Una matriz de correlación
- c. Una tabla de especificaciones
- d. Una programación curricular
- e. Una prueba reiterada

SEGUNDA PARTE CUARTO APARTADO

EDUCACIÓN BÁSICA ESPECIAL i

EDUCACIÓN BÁSICA ALTERNATIVA f

EDUCACIÓN TÉCNICO PRODUCTIVA |

71) En la siguientes afirmaciones, ¿cuál evidencia una concepción diferente al a del currículo vigente?

- a. Los contenidos se contextualizan a la realidad local.
- b. Los intereses de los estudiantes permiten

seleccionar los contenidos. c. El docente diversifica los contenidos. d. El currículo está concebido para la

incorporación de competencias y

contenidos. e. Los contenidos curriculares son rígidos.

72) Dos de los requisitos técnicos en la elaboración de los instrumentos de evaluación son:

- a. Coherencia y confiabilidad.
- b. Índice de dificultad y discriminación
- c. Índice de dificultad y validez
- d. Consistencia y coherencia
- e. Validez y confiabilidad

73) Dentro de la función medidora del docente la generación del "Conflicto Cognitivo" en los alumnos es una condición indispensable cuando se busca procurar que esos logren:

- a. Transitar hacia su zona de desarrollo próximo.

- b. Superar sus procesos cognitivos previos.

- c. Reconceptualizar sus conocimientos anteriores.

- d. Desarrollar formas autónomas de resolución de conflictos.

74) La visión establecida en el Proyecto Educativo Nacional prioriza explícitamente el desarrollo de la capacidad:

- a. Imaginativa
- b. Crítica
- c. Metacognitiva
- d. Resolutiva
- e. Ejecutiva

75) Los resultados esperados en el Proyecto Educativo Nacional sobre una Carrera Pública Magisterial renovada un sistema integral de formación docente corresponde al objetivo:

- a. Una sociedad que educa sus ciudadanos.
- b. Oportunidades educativas de igual calidad.
- c. Maestros bien preparados.
- d. Instituciones que logren aprendizajes de calidad.
- e. Una gestión descentralizada y democrática.

76) Los principios fundamentales en que se debe basar la educación en valores son;

- a. La honestidad, el derecho a la vida y la pacificación.
- b. La cultura de paz, la honradez y la dedicación al trabajo.
- c. La democracia, la integración social y el respeto a los demás.
- d. La autoestima, la solidaridad y la ética social.
- e. El respeto a la vida, al individuo y la democracia.

**UNIVERSIDAD NACIONAL PEDRO RUIZ GALLO**  
**ASOCIACIÓN UNIVERSITARIA DE GESTIÓN EMPRENDEDORA "AUGE"**  
Reconocida legalmente mediante resolución N°770-2007-R

---

77) Los medios o materiales educativos tienen por función básica:

- a. Guiar el proceso de aprendizaje de los educandos.
- b. Apoyar el desarrollo de las estrategias didácticas.
- c. Optimizar las técnicas y procedimientos de enseñanza.
- d. Instrumentar las actividades de enseñanza o de aprendizaje.
- e. Implementar los procesos cognitivos de los aprendices.

78) ¿Cómo influyen los recursos educativos en las actitudes y valores de los estudiantes?.

- a. Posibilitando un proceso comunicacional abierto.
- b. Potenciando el trabajo individual.
- c. Limitando la actitud innovadora.
- d. Potenciando la observación del entorno sociocultural.
- e. Inhibiendo la actitud investigadora.

79) El principio de la inclusividad educativa parte de la premisa que:

- a. Todos los educandos tienen los mismos derechos a una educación de calidad.
- b. Hay que evitar la discriminación entre los estudiantes por cualquier motivo.
- c. Ningún niño o adolescente en edad escolar debe dejar de ir a la escuela.
- d. Hay educandos que poseen necesidades educativas especiales.
- e. Algunos educandos requieren un currículo diversificado a partir de sus competencias.

80) ¿Cuál de las siguientes prácticas evaluativas de un docente corresponde mejor al concepto de atención de la inclusividad educativa?

- a. Emplear los mismos procedimientos evaluativos en todas sus evaluaciones.

b. Elaborar preguntas de baja dificultad para algunos alumnos especiales.

c. Brindar ayuda en los exámenes alumnos que tengan dificultades.

d. Establecer indicadores del logro accesibles a todos los alumnos por igual.

e. Diversificar los estándares de rendimiento de sus alumnos.

81) La función tutorial en la educación está pensada como un servicio de;

a. Orientación y desarrollo del bienestar del educando.

b. Consejería integral para atender necesidades educativas.

c. Atención de los intereses y necesidades pedagógicas estudiantiles.

d. Monitoreo de las diversas dimensiones del desarrollo.

e. Acompañamiento socio-afectivo, cognitivo y pedagógico.

82) La educación peruana tiene como fin esencial;

a. Educar con equidad

b. Formar personas capaces

c. Atender la inclusividad

d. Construir una sociedad libre

e. Desarrollar el potencial humano

83) Los fines de la educación peruana contemplados en la Ley General de

Educación se vinculan con el Diseño Curricular Nacional a partir de;

a. Los resultados del aprendizaje

b. Las orientaciones metodológicas

c. Las capacidades a desarrollar

**UNIVERSIDAD NACIONAL PEDRO RUIZ GALLO**  
**ASOCIACIÓN UNIVERSITARIA DE GESTIÓN EMPRENDEDORA "AUGE"**  
Reconocida legalmente mediante resolución N°770-2007-R

---

d. La intencionalidad curricular

e. Los conocimientos a lograr

84) El proceso de diversificación del Diseño Curricular nacional es ineludible para una institución educativa porque todo currículo debe ser:

a. Pertinente

b. Equitativo

c. Cultural

d. Integral

e. Modificable

85) ¿Qué parte del Diseño Curricular Nacional permanecen intangibles en los procesos de diversificación curricular?

a. Las áreas del currículo

b. Las capacidades del currículo

c. La distribución del tiempo

d. La intencionalidad del currículo

e. Los conocimientos

86) La función más relevante de un proceso de evaluación de naturaleza formativas es:

a. La diferenciación del rendimiento en función a los criterios.

b. La verificación de los logros académicos en forma constante.

c. La mejora continua del proceso de producción de los aprendizajes.

d. La evaluación justa y precisa del nivel alcanzado por los estudiantes.

e. El desarrollo de procesos auto y mutuo evaluativos.

87) El concepto que supone el respeto por la persona, por la diversidad de opiniones, de culturas, de lenguas, de creencias y perspectivas y la construcción colectiva en base a objetivos comunes, es la:

a. Justicia

b. Libertad

c. Democracia

d. Solidaridad

e. Autonomía

88) El hecho que la tutoría no sea un área curricular está sustentado en la idea que:

a. La formación de los estudiantes no se agotó en el currículo de estudios.

b. El currículo atiende las necesidades socio-afectivas como cognitivas.

c. La educación se desarrolla a través de lo curricular y de lo extracurricular.

d. La acción docente debe cubrir de manera integral la formación del alumno.

e. La orientación tutorial sobrepasa el ámbito de trabajo de los docentes.

89) ¿Cuál de los siguientes enunciados posee un error formal en su presentación, en la elaboración del instrumento de evaluación?

a. Buenos Aires es la capital de Argentina

b. Lima no es la capital de Bolivia.

c. La UNMSM es la más antigua de América.

d. Francisco Pizarra fundó Lima

e. Machu Picchu es una de las 7 maravillas del mundo.

90) En una institución educativa cinco docentes diferentes del mismo grado buscan que sus alumnos desarrollen su capacidad de conceptualizar a través de la clasificación de plantas. ¿Cuál de las siguientes alternativas considera mejor las actividades de un docente mediador?

a. El profesor Silverio, ha preparado un cuestionario para que los alumnos lo respondan por grupos de trabajo leyendo los libros que pueden solicitar de la biblioteca de la institución educativa.

**UNIVERSIDAD NACIONAL PEDRO RUIZ GALLO**  
**ASOCIACIÓN UNIVERSITARIA DE GESTIÓN EMPRENDEDORA "AUGE"**  
Reconocida legalmente mediante resolución N°770-2007-R

---

b. La profesora Úrsula, les presenta a sus alumnos diversas láminas en las que se encuentran plantas propias de la localidad y les pide que se fijen en cómo están conformadas (raíz, talo, hojas, flores).

c. El profesor Tadeo, ha sacado sus alumnos a los alrededores del local institucional y les pide que observen las plantas para que luego en el aula, a través de preguntas, lleguen a caracterizar lo que observaron.

d. La profesora Ana, ha llevado al aula una serie de hojas, raíces, tallos de las plantas más comunes y les pide a sus alumnos en grupos que les clasifiquen y pongan nombres a cada conjunto seleccionado.

e. El profesor Carlos presenta a través de un "power point" las características de la planta, explica a sus alumnos en qué consiste cada una de ellas y para finalizar las muestras varios ejemplos de plantas de su localidad.

91) El tutor de los estudiantes Juan, Luis y María ha notado que el primero le agrada trabajar solo y sin interferencias, a Luis le gusta más resolver sus tareas en grupo y a María le da lo mismo trabajar sola o en grupo, siempre y cuando le permitan traducir a cuadros o gráficos, las tareas que le solicitan; y para lo cual su tutor no tiene explicación. Si el tutor le preguntase a qué se deben tales conductas, la respuesta que le daría es porque esos alumnos:

- a. Actúan de acuerdo a sus preferencias.
- b. Difieren en sus estilos de aprendizajes
- c. Han desarrollado diferencialmente habilidades sociales.
- d. Aprovechan las oportunidades que se les presentan.
- e. Obedecen a factores referidos al estilo de crianza.

92) Gardner formuló su teoría de las inteligencias múltiples. Esta teoría propone siete áreas relativamente autónomas de cognición humana o "inteligencias". El define la inteligencia como la capacidad para...

- a. poder codificar simbólicamente la realidad
- b. desarrollar ideas innovadoras

- c. crear de forma divergente
- d. concentrar distintos conocimientos
- e. solucionar problemas y elaborar productos.

93) Según Flavell, J., tres variables importantes del conocimiento metacognitivo son:

- a. Cognitivas, de tarea y de estrategia.
- b. De estrategia, personales y de tarea
- c. De estrategia, cognitivas y de tarea
- d. Personales de tarea y de práctica
- e. Afectivas, cognitivas y personales.

94) Cuando las madres están enseñando a sus hijos pequeños que aún no han aprendido a hablar, a controlar sus esfínteres a través de los gestos de la cara (gestos de aceptación y gestos de rechazo) en función de los actos pertinentes al caso; está poniendo en práctica el aprendizaje por:

- a. Ensayo y error
- b. Condicionamiento
- c. Modelamiento
- d. descubrimiento
- e. Imitación

95) Existen muchas clasificaciones del pensamiento agrupados en pares, los cuales son complementarios.

Al resolver un problema se puede utilizar el pensamiento convergente o el pensamiento divergente.

¿Cuáles son las características de estos pensamientos?

- a. utilización de información teórica / búsqueda de métodos preestablecidos.
- b. Utilización de esquemas lógicos /



**UNIVERSIDAD NACIONAL PEDRO RUIZ GALLO**  
**ASOCIACIÓN UNIVERSITARIA DE GESTIÓN EMPRENDEDORA "AUGE"**  
Reconocida legalmente mediante resolución N°770-2007-R

---

búsqueda de modelos establecidos.

c. Utilización de esquemas lógicos / búsqueda de soluciones nuevas.

d. Búsqueda de modelos establecidos / utilización de procedimientos exactos.

e. Búsqueda de nuevas soluciones / utilización de procedimientos directos.

96) El profesor López, siempre que deja un trabajo aplicativo a sus alumnos para ser realizado fuera de clase, les pide que el entregarlo también le presenten la respuesta de dos preguntas: ¿Qué dificultades tuvieron

para realizar su trabajo? Y ¿Cómo hicieron para resolverlas? Se puede inferir que el profesor López está buscando:

a. Incentivar la metacognición en sus alumnos

b. Desarrollar el sentido de responsabilidad

c. Obtener mayores evidencias con fines evaluativos

d. Evitar que los alumnos se copien entre sí.

e. Mejorar la comunicación entre los alumnos.

97) Es un instrumento que permite al sujeto evaluado expresar su opinión respecto a lo que se dice en la afirmación de un enunciado:

a. Escala de calificación

b. Lista de cotejo

c. Escala tipo Lickert

d. Escala de diferencial semántico

e. Guías de observación

98) En los siguientes enunciados: ¿Cuál es un contenido transversal propuesto en el DCN?

a. Educación para el cuidado de la naturaleza y los procesos productivos.

b. Educación para una cultura tecnológica e innovadora.

c. Educación para la equidad de género.

d. Educación para la salud y la integración de la familia.

e. Educación para el desarrollo de capacidades.

99) Para Vigotsky, ¿cuál es la relación entre el desarrollo cognitivo y el aprendizaje?

a. El aprendizaje orienta y guía el desarrollo cognitivo

b. El aprendizaje y el desarrollo cognitivo son independientes.

c. El desarrollo cognitivo orienta al aprendizaje.

d. El aprendizaje se adapta al desarrollo cognitivo.

e. El desarrollo cognitivo subordina al aprendizaje.

100) Con respecto a la adquisición del lenguaje, Vigotsky tiene una postura diferente a la de Piaget. La diferencia esencial radica en que para el primero, esta adquisición se

reduce a su función ..... mientras

que para el segundo se reduce a su función.

a. comunicativa / práctica

b. práctica / egocéntrica

c. egocéntrica / simbólica

d. comunicativa / simbólica

e. social / comunicativa

## **CLAVES DE RESPUESTAS**

### **COMUNICACIÓN**

1.e	7.d	13.d	19.d	25.e
2.b	8.d	14.b	20.d	26.c
3.c	9.b	15.c	21.e	27.d
4.c	10.d	16.c	22.a	28.e
5.d	11.b	17.d	23.a	29.c
6.c	12.b	18.b	24.c	30.e

### **B. RAZONAMIENTO MATEMÁTICO**

31.d	35.d	39.c	43.c	47.e
32.a	36.b	40.c	44.a	48.c
33.c	27.b	41.c	45.d	49.c
34.a	38.e	42.d	46.c	50.b

### **C. REALIDAD NACIONAL**

51.e	55.c	59.b	63.c	67.b
52.c	56.c	60.c	64.b	68.b
53.e	57.b	61.a	65.c	69.c
54.b	58.d	62.d	66.a	

### **Conocimientos Pedagógicos Específicos Inicial**

91.a	92.d	93.c	94.e	95.c	96.b	97.b
98.b	99.c	100.d				

### **Conocimientos Pedagógicos Específicos Primaria**

91.b	92.c	93.a	94.a.	95.c	96.a	97.c
98.b	99.a	100.b				

### **Conocimientos Pedagógicos Específicos Secundaria**

91.a	92.c	93.d	94.d	95.b	96.a	97.c
98.b	99.a	100.b				

### **Segunda Parte – Cuarto Apartado**

71.e	77.c	83.d	89.b	95.c
72.a	78.d	84.a	90.c	96.a
73.b	79.d	85.a	91.a	97.c
74.b	80.e	86.b	92.e	98.c
75.c	81.a	87.c	93.c	99.c
76.d	82.a	82.a	84.b	100.d

### **Conocimientos Pedagógicos Generales Inicial – Primaria - Secundaria**

71.e	72.e	73.c	74.d	75.d	76.e	77.e
78.c	78.c	79.a	80.c	81.d	82.b	33.c
84.e	85.c	86.b	87.c	88.d	89.c	90.d